

MANUAL DEL USUARIO

CALENTADOR DE AGUA DE PASO
TIPO INSTANTÁNEO

Modelos: **HW-GI06P** **HW-GI06N** **HW-GI10P** **HW-GI10N**
 HW-GI13P **HW-GI13N**



Antes de usar su calefactor de ambiente por favor lea este manual cuidadosamente y guárdelo para futuras referencias.

Cuando un calentador para agua está funcionando, se consume una gran cantidad de oxígeno y se genera monóxido de carbono durante la combustión del gas. La inhalación excesiva de monóxido de carbono es dañina para la salud de los seres humanos y bajo condiciones severas puede incluso causar la muerte. Por lo tanto, recomendamos sinceramente a todos los usuarios lo siguiente:

- Los calentadores de agua deben instalarse y usarse correctamente como se indica en este manual.
- La habitación en que se instale el calentador de agua debe estar bien ventilada.
- Los tubos de escape deben instalarse correctamente.
- Cuando se use un calentador de agua, deberá circular el aire del interior de la habitación para garantizar la operación normal del calentador y la seguridad suya y de su familia.

Contenido

• Características	3
• Partes del equipo.....	4
• Especificaciones.....	5
• Instalación del equipo.....	6
• Operación del equipo.....	10
• Precauciones.....	12
• Fallas comunes y soluciones.....	15
• Diagrama de cableado.....	17

Características

1. Encendido automático controlado por agua: cuando usted abre cualquier llave de agua caliente, el encendedor electrónico enciende automáticamente el quemador y usted obtiene inmediatamente agua caliente.
2. Economiza energía (y dinero) y protege el medio ambiente. Su calentador se enciende únicamente cuando usted abre una llave de agua caliente y sólo consume gas cuando usted está usando agua caliente. No tiene piloto de gas y su sistema de serpentín permite calentar el agua instantáneamente sin necesidad de un gran tanque de agua en el interior del aparato. Mientras estén cerradas las llaves de agua caliente, el consumo de gas de su calentador es cero.
3. Ajuste de la temperatura del agua: la temperatura del agua puede ajustarse libremente.
4. Display, indicador de temperatura.
5. Preparación para ducto de escape de humo: los gases de escape del calentador pueden expulsarse al exterior instalando un ducto para mantener el aire del interior libre de contaminantes.
6. Perilla selectora invierno / verano: Operando esta perilla, el calentador empleará sólo una sección del quemador en verano para ahorrar gas y en invierno utilizará el quemador completo para obtener el calentamiento necesario.
7. Encendido con baja presión: el calentador de agua puede encender con baja presión de agua, por lo tanto, puede funcionar en una amplia variedad de circunstancias.
8. Estabilización del flujo de agua: puede evitarse la influencia de los cambios de presión de agua sobre el flujo y temperatura del agua, y también puede evitarse que el agua no esté caliente debido a una presión excesiva del agua.
9. Cierre automático del gas cuando se apaga la flama: cuando la flama del calentador se apaga accidentalmente durante la operación, la fuente de gas se cierra automáticamente para asegurar que no escape el gas.
10. Control de seguridad combinado de agua y gas: cuando el suministro de agua se interrumpa o cuando se cierra la llave de salida del agua, se apagará automáticamente el quemador del calentador.
11. Protección contra el exceso de presión: si la presión del suministro de agua se eleva demasiado, la válvula de seguridad liberará automáticamente la presión para evitar que se dañe el calentador.
12. Protección contra congelamiento: En las regiones frías, después de usar el calentador, el agua acumulada en el interior deberá drenarse completamente para evitar el daño que ocurriría si se congelara.
13. Protección contra sobrecalentamiento: cuando la temperatura del agua caliente que sale del calentador es demasiado alta, el calentador cerrará la fuente de gas inmediatamente y se apagará.
14. Protección cronometrada de 20 minutos: después que el calentador ha operado continuamente por 20 minutos, se cerrará automáticamente el suministro de gas para que deje de funcionar. Después de eso, se puede encender de nuevo el calentador.

Partes del Equipo

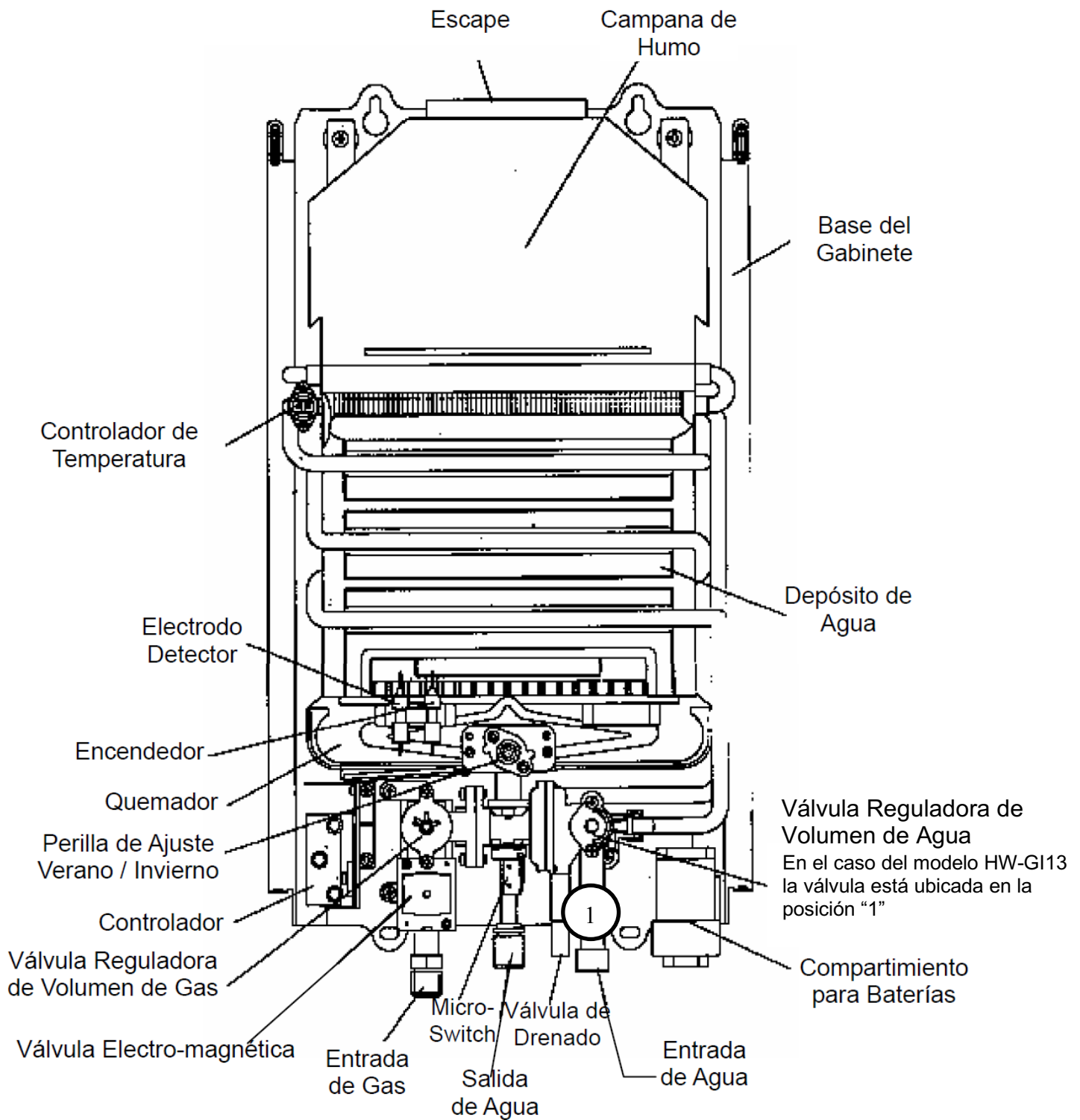

Especificaciones

Modelo	HW-GI06P	HW-GI10P	HW-GI13P	HW-GI06N	HW-GI10N	HW-GI13N	
Capacidad nominal	6 L	10 L	13 L	6 L	10 L	13 L	
Tipo de Gas	L.P.	L.P.	L.P.	Natural	Natural	Natural	
Presión de Gas (Pa)	2 740	2 740	2 740	1 760	1 760	1 760	
Modo de Control	Control Posterior						
Modo de Escape	Ducto para humo						
Modo de Encendido	Encendido automático de pulsación continua controlado por agua						
Presión Hidráulica (MPa)	0,0098 - 0,8						
Diámetro del Tubo de unión	Entrada de Gas	9.5 mm					
	Entrada de Agua Fría	G1/2					
	Salida de Agua Caliente	G1/2					
Dimensiones (mm)	Longitud	300	330	350	300	330	350
	Ancho	150	200	220	150	200	220
	Alto	500	630	640	500	630	640
Peso Neto (kg)	4.41	7.57	10.4	4.41	7.57	10.4	
Voltaje	2 x 1.5 V						
Diámetro de la Salida de Escape (mm)	90	110	110	90	110	110	

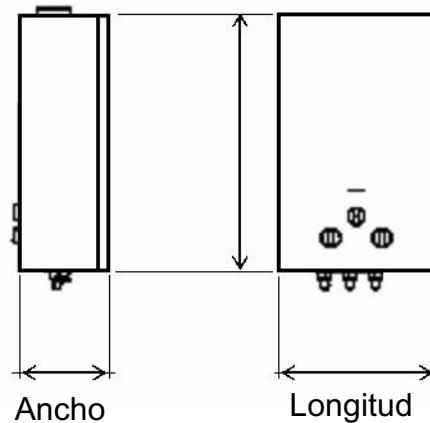

Instalación del Equipo

Los calentadores de agua deben ser instalados por técnicos profesionales calificados para ese trabajo. Ya que una mala instalación puede causar fallas, los clientes no deberán instalar el calentador ellos mismos. Antes de la instalación, asegúrese una vez más de que el tipo de gas que se usa sea idéntico al que se especifica en la placa de identificación del calentador.

Si hay aparatos mecánicos para intercambio de aire, como máquinas de succión, extractores, etc. en la habitación donde se va a instalar el calentador, o en otras habitaciones conectadas con esa habitación no pueden ponerse a funcionar cuando se esté usando el calentador.

No deben almacenarse materiales inflamables ni explosivos, ni sustancias que generen gases corrosivos donde esté instalado el calentador.

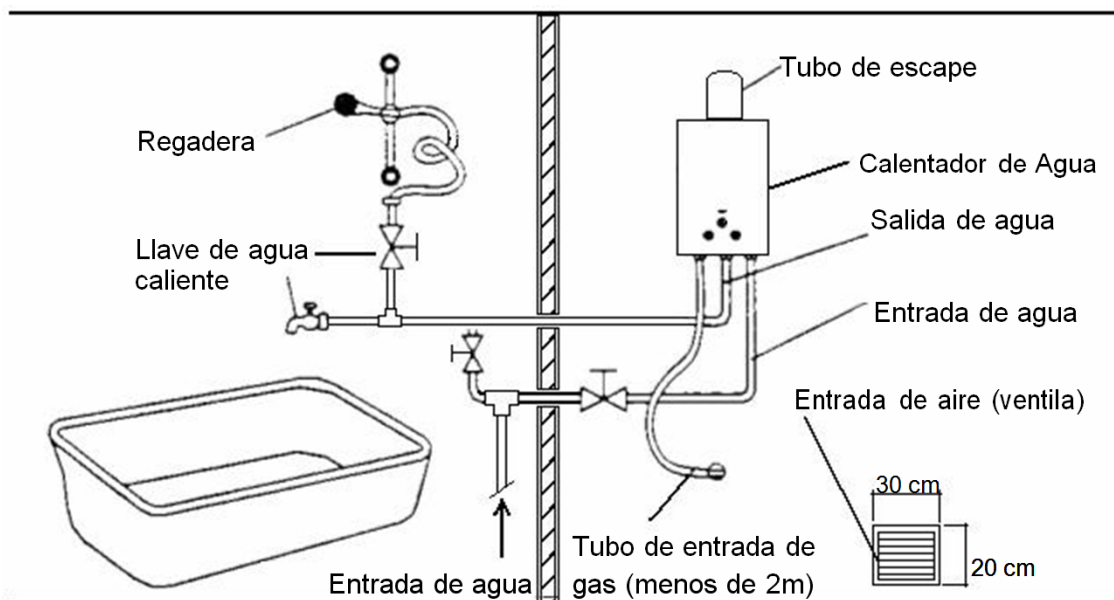

Requisitos para la Instalación

1. Está estrictamente prohibido instalar o usar este calentador en un baño.
2. Está estrictamente prohibido instalar y usar este calentador en una habitación cerrada. Deberá instalarse en una habitación bien ventilada con un volumen mayor a 7.5 m^3 . Debe haber en la habitación un orificio de entrada de aire con un área mínima de 0.06 m^2 (por ejemplo de $25 \times 25 \text{ cm}$), el cual deberá estar conectado al aire del exterior mediante el tubo de escape.
3. Este calentador de agua no debe instalarse donde pueda llegar el viento fuerte. De lo contrario, se apagará la flama o se generará una combustión incompleta.
4. Está estrictamente prohibido instalar este calentador de agua en el exterior.

5. La salida del tubo de escape debe dar al exterior.
6. No deben haber cables sin aislamiento, aparatos eléctricos ni tuberías de gas arriba del calentador, y tampoco debe haber aparatos de gas, como estufas de gas, etc. debajo del calentador.
7. Debe instalarse una válvula en el tubo de entrada del calentador.
8. La distancia entre el calentador y las paredes y techo debe ser de más de 50 cm. La instalación debe hacerse con materiales no inflamables. Si está hecha con materiales inflamables o retardantes del fuego, deberán usarse placas de aislamiento térmico, y la distancia entre el aislamiento térmico y la pared deberá ser de más de 10 mm.
9. La altura desde el borde inferior del calentador hasta el piso debe ser de aproximadamente 1.5 m para poder observar convenientemente la combustión y ajustar la temperatura.
10. Para usuarios de gas LP, deben seleccionarse válvulas de descompresión y tubería de hule para garantizar una operación normal y uso normal del calentador. Para usuarios de gas natural, se deberá pedir a la compañía de gas o la administración de los departamentos que conecte la tubería de gas.

Métodos de la Instalación:



PRECAUCIÓN:

Por ningún motivo use este calentador sin los tubos de escape instalados. Estos tubos deben de ser exclusivos para la salida de los gases del calentador.

Este calentador de agua colgante deberá mantenerse en posición vertical sin inclinación

CORRECTO

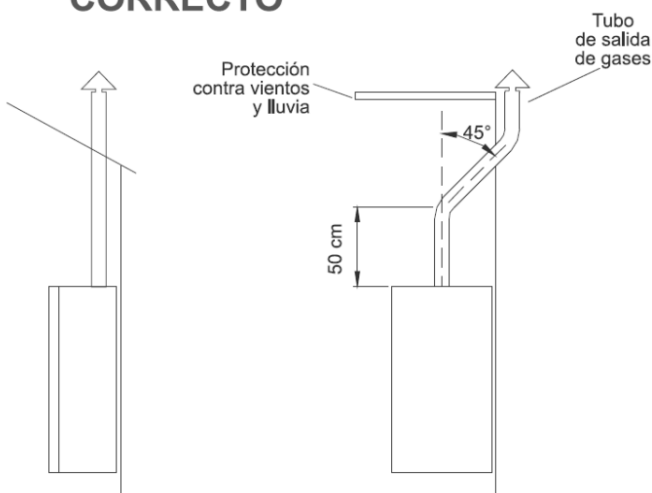

INCORRECTO

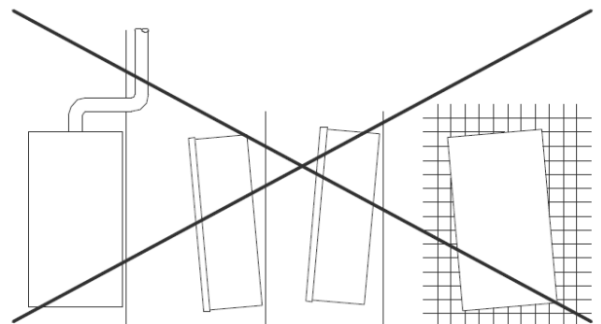

- Este calentador debe usarse con los tubos de escape instalados. Consulte en la Tabla 1 el diámetro de los tubos de escape. Los tubos de escape deben instalarse de acuerdo con los requisitos de este manual.
- La longitud del tubo corrugado puede determinarse de acuerdo con los requisitos. La longitud total del tubo de escape deberá ser de más de 2m, y su longitud horizontal no debe exceder los 3 m. No debe haber más de dos cambios de dirección con un ángulo de giro de no menos de 90° y el radio de giro no deberá ser de menos de 9 cm, para reducir la resistencia del escape.

- Las uniones entre el tubo corrugado y el tubo de escape y la salida de escape del calentador deberán fijarse usando tornillos para evitar que los gases de desecho escapen dentro de la habitación.
- El tubo de escape deberá extenderse al exterior con una inclinación hacia abajo de 3° para facilitar el flujo del agua condensada.
- Cuando el tubo de escape pase a través de una pared hecha de materiales inflamables, esta sección de la pared deberá cubrirse con material aislante térmico a prueba de fuego con un grosor de más de 20 mm.

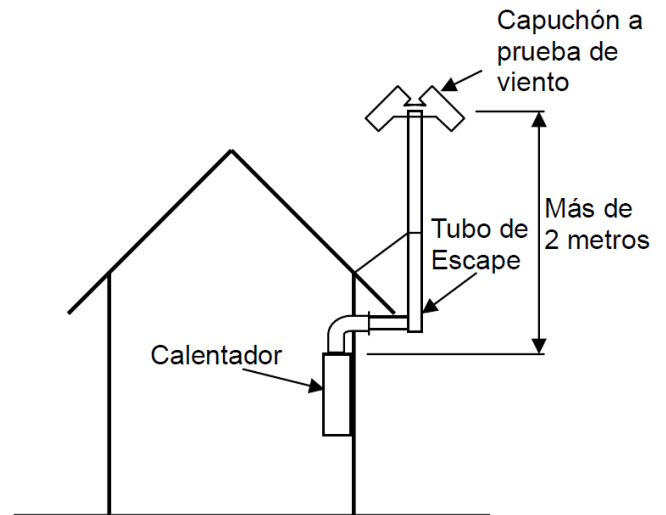

- Hasta donde sea posible deberá evitarse que el ducto para humo quede oculto dentro del cielo falso. Si no hay otras alternativas, deberá envolverse con materiales aislantes térmicos con un grosor de más de 20 mm. La distancia entre el ducto para humo y los materiales inflamables, como el cielo falso, muebles, etc. deberá ser de más de 55 cm.
- Para facilitar el mantenimiento, el espacio libre entre el ducto para humo y el orificio de la pared a través del cual pasa este ducto, no deberá rellenarse con cemento, etc.

Instalación Hidráulica

Existen 2 tipos de instalación hidráulica:

- Sistema abierto (por medio de tinaco) para alimentación de agua al calentador: se debe instalar en la salida de agua caliente un jarro de aire.
- Sistema cerrado para alimentación de agua al calentador: se debe instalar en la salida de agua caliente una válvula de alivio calibrada a lo que especifique el fabricante del calentador.
- La presión de alimentación de gas debe estar regulada de acuerdo al tipo de combustible que se utilice: Gas L.P. a 2.74 kPa (27.94 gf/cm²) y Gas Natural a 1.76 kPa (1795 gf/cm²).

Instalación de los Tubos de Escape

1. Haga un orificio con un diámetro ligeramente mayor que el del tubo de escape, en un sitio apropiado cerca del calentador.
2. Instalación de tubos de escape (ver la Figura siguiente).

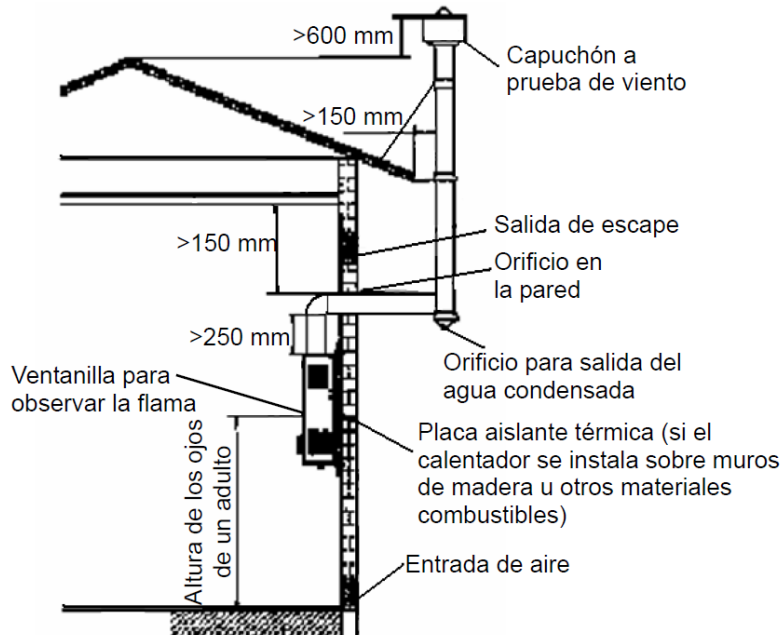

Notas:

- a) La salida de escape debe ubicarse en una posición alta, o al menos no más baja que la altura de la parte más alta del calentador.
- b) La entrada de aire debe estar ubicada en una posición más baja, para evitar que el viento del exterior sople directamente en el quemador.
- c) Debe instalarse firmemente una tapa a prueba de viento en el tubo de escape.

Instalación de los Tubos de Gas

1. Deben usarse tubos especiales de hule o tubos rígidos adecuados y válvulas de descompresión de gas (conforme a las normas y reglamentos aplicables).
2. Consulte en la Tabla 1 las medidas de los tubos.
3. Cuando se use gas LP, la longitud del tubo de hule no deberá ser más de 2 m.
4. El tubo de hule debe conectarse a la junta de entrada de gas marcada con la línea roja, y deberá fijarse usando abrazaderas.
5. Cuando se use gas natural entubado, deben usarse tubos rígidos para la conexión, y deben instalarse válvulas de gas con un área de paso de más de 45 mm^2 , es decir con un diámetro interior de más de 7.5 mm.
6. Después de la instalación, use agua jabonosa para verificar que no haya fugas.

Instalación de los Tubos de Entrada y Salida de Agua

- Pueden usarse tubos metálicos flexibles con un diámetro interior de 10 mm o 15 mm para conectar la entrada y la salida de agua. (Ver la Figura siguiente).

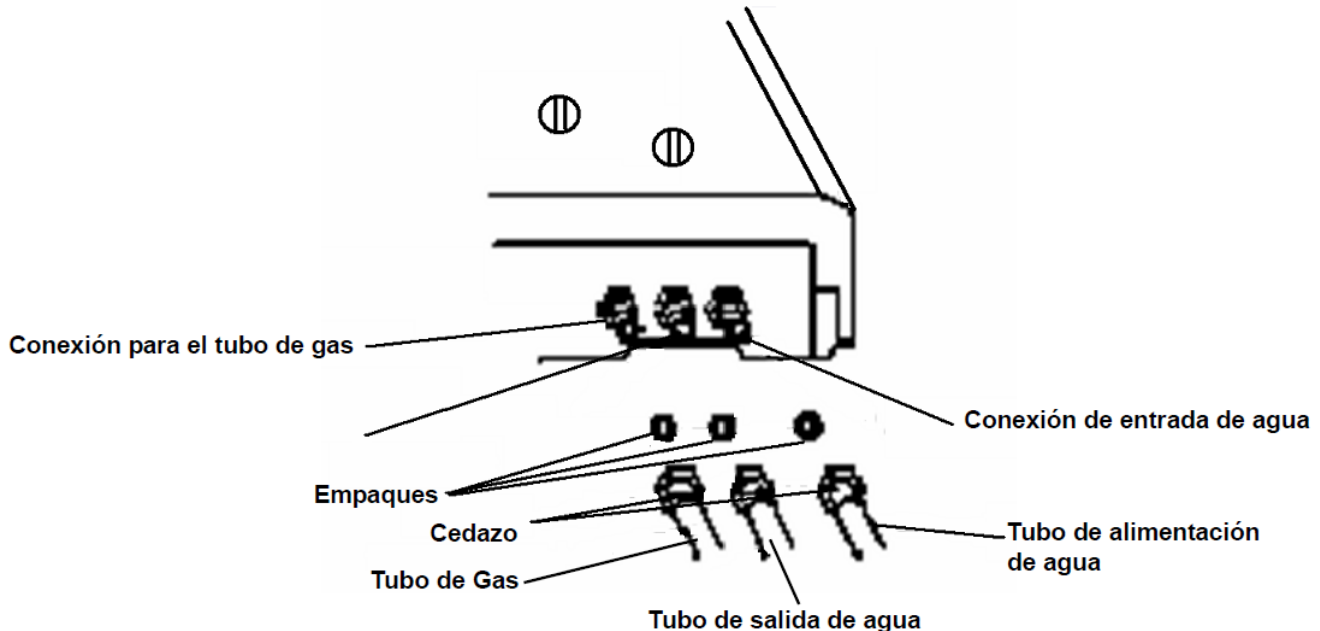

Cuando conecte el tubo de gas debe instalar un empaque de hule

Operación del Equipo

Antes del Encendido:

- Abra el compartimiento para batería e instale dos baterías observando la polaridad correcta.
- Abra la válvula de entrada de agua antes del encendido.
- Abra la válvula de suministro de gas.

Encendido y Ajuste de la Temperatura:

- Encendido:** abra la válvula de salida de agua, se escucharán sonidos al encenderse el calentador, y fluirá agua caliente de inmediato. Si no logra encender a la primera vez, cierre de inmediato la llave de agua caliente y vuelva a abrirla después de 10 o 20 segundos.

Nota: Si está usando el calentador por primera vez después de la instalación o si no lo ha usado por mucho tiempo, es necesario repetir el procedimiento anterior varias veces. El encendido no ocurre hasta que se haya sacado todo el aire de los tubos.

- Ajuste de la temperatura del agua:** ajuste las perillas "Potencia de Flama" y "Temperatura de Agua" para obtener la temperatura requerida de agua.

- **Perilla “Verano/Invierno”:** En “Verano” utiliza sólo una sección del quemador, para ahorrar gas. En “Invierno” utiliza el quemador completo, para obtener el calentamiento necesario. Ajústela según la estación del año.
- **Perilla de “Potencia de Flama”:** Regula el paso de gas para controlar la intensidad de la flama del quemador. Inicialmente, colóquela en la posición máxima.
- **Perilla de “Temperatura de Agua”:** Regula la cantidad de agua. Girando la perilla a la derecha, obtendrá menor cantidad de agua, y por lo tanto, más caliente. Girando la perilla a la izquierda, obtendrá mayor cantidad de agua, y por lo tanto, menos caliente. Inicialmente, ajústela en la posición central.

Si la temperatura del agua es demasiado alta aun cuando la perilla de “Potencia de Flama” está en la posición de flama pequeña y la perilla “Temperatura del Agua” en la posición baja, puede girar la perilla “Invierno/Verano” a la posición de “Verano”.

Precaución: Cuando vuelva a usar el agua caliente después de una pausa, tenga cuidado de que el agua que comienza a salir no caiga sobre el cuerpo de alguien. Puesto que la temperatura del agua que está dentro del calentador se elevará rápidamente después de una pausa de uso, debe esperar varios segundos antes de usar el agua caliente.

Cuando deje de usar el Calentador:

1. Cierre la llave de salida de agua, el calentador se apagará automáticamente.
2. Cierre la llave de entrada de agua.
3. Cierre la válvula de suministro de agua.
4. Si el calentador estará fuera de uso durante el invierno en regiones frías, póngase en contacto con el técnico para drenar el calentador y evitar que se dañe por congelamiento.

Cambio de Baterías:

1. Cuando el intervalo de tiempo entre los sonidos que se escuchan durante el encendido se hagan más largos (dos por segundo), o la flama se apague después de un rato, deberá cambiar las baterías de inmediato.
2. Deberán usarse baterías alcalinas de buena calidad. Bajo condiciones normales, hay que cambiarlas dos veces al año.

Precauciones



Advertencia: Nuestra compañía no asumirá responsabilidad alguna por accidentes que ocurran a causa del retiro o instalación sin autorización o por operaciones que los usuarios realicen y sean contrarias a lo que se indica en este manual.

Prevención de Accidentes:

- Confirmación del Tipo de Gas. El tipo de gas que se use debe ser idéntico al que se especifica en la placa de identificación del calentador. No realice ninguna modificación al calentador sin previa autorización, y por ningún motivo use un tipo de gas diferente al especificado.
- Después de usar el calentador, asegúrese de que el quemador se apague y no olvide cerrar la válvula de suministro de gas.
- Examine frecuentemente cada unión y tubo para verificar que no haya fugas. Bajo condiciones normales, los tubos de hule deben cambiarse una vez al año.
- Para usuarios de gas LP, si observa que la flama del calentador está alta un minuto y baja al siguiente, la válvula de descompresión que está en la salida del tanque de gas probablemente se haya descompuesto. En ese momento, deje de usar el calentador y cambie la válvula de descompresión por una adecuada.
- Para usuarios de gas de carbón entubado o gas natural; cuando observe una flama anormal (debido a inestabilidad de la presión del gas de la tubería), deje de usar temporalmente el calentador. Si continúa usándolo bajo estas condiciones, el calentador puede dañarse e incluso puede ocurrir un accidente.
- Si descubre una fuga, no encienda ni opera interruptores de ninguna clase de aparato eléctrico, y no haga llamadas. Cierre inmediatamente la válvula de suministro de gas, abra todas las puertas y ventanas para dejar que el gas que se escapó salga automáticamente al exterior y llame al departamento de mantenimiento o a la compañía de gas.
- Está estrictamente prohibido usar un calentador de agua con alguna falla. Si un calentador se descompone, por favor llame al centro de servicio de nuestra compañía.
- Este calentador de agua sólo deberá usarse para suministrar agua caliente para la ducha y otros usos caseros. No lo use para otros propósitos.

Prevención de Incendios:

- Está absolutamente prohibido salir de casa o irse a dormir si el calentador no se ha apagado.
- No deberán colocarse artículos inflamables cerca de la campana de salida de humo del calentador. La salida de humo no deberá cubrirse con toallas, ropa, etc.

Prevención de envenenamiento con monóxido de carbono:

- Ya que se consume una gran cantidad de oxígeno durante la operación de un calentador de agua, debe haber un suministro adecuado de oxígeno y el área donde se instale el calentador deberá mantenerse bien ventilada.
- Debe haber una entrada de aire fija abierta en la habitación donde esté instalado el calentador. Las puertas o ventanas cerradas no se consideran entradas efectivas de aire.
- Ya que el calentador emite una gran cantidad de humo durante su operación, el calentador debe estar equipado con un tubo de escape para que los gases de desecho generados por la combustión salgan de la habitación.
- Cuando se use gas de carbón artificial o gas natural, si la presión del suministro de gas no es suficiente, esto puede producir el fenómeno de retroceso del fuego, el cual puede afectar la operación normal del calentador, la flama cambia de un color azul a amarillo, y aumenta considerablemente la emisión de monóxido de carbono. En ese momento, deje de usar el calentador.

Otras Precauciones:

- Evite quemaduras por sobrecalentamiento. Si usa el calentador inmediatamente después de haber cerrado la válvula de agua caliente, espere varios segundos antes de tocar el agua caliente para evitar quemaduras en la piel debido a una elevación excesiva temporal de la temperatura.
- El agua del calentador no es potable. Ya que el agua se queda almacenada en el calentador por mucho tiempo, el agua caliente que el calentador suministra sólo puede emplearse para usos generales, pero no es apropiada para beber.
- Protección contra el congelamiento. En regiones frías (con una temperatura atmosférica de menos de 0° C), después de usar el calentador, deberá drenar toda el agua almacenada en su interior para evitar que el calentador se dañe por la expansión del agua al congelarse. El método para drenar el calentador deberá realizarlo un técnico calificado.
 - a. Cierre la válvula de entrada de agua y ajuste la perilla de “Temperatura de Agua” a la posición baja.
 - b. Abra la válvula de salida de agua.
 - c. Afloje la válvula de drenado (ver “Partes del equipo”). Después de drenar el agua, apriete la válvula de drenado y cierre la válvula de salida de agua.
- Durante el encendido está estrictamente prohibido acercarse a los ojos al orificio de observación para examinar las condiciones de encendido. La distancia entre los ojos y el orificio de observación deberá ser de más de 3 cm.
- Cuando no vaya a usar el calentador por mucho tiempo, saque las baterías del compartimiento para evitar que las baterías se dañen y que el compartimiento de las baterías sufra corrosión, lo cual puede provocar un mal contacto en el compartimiento y afectar la operación del calentador.

Manejo de condiciones anormales:

- Cuando observe algún fenómeno anormal, como fuga de gas, combustión anormal (retroceso del fuego, apagado de la flama, flama amarilla, humo negro, etc.), olores o sonidos anormales, etc. o alguna emergencia, cierre de inmediato la válvula de gas y llame al departamento de mantenimiento o a la compañía de gas.

Mantenimiento:

- Verifique frecuentemente que las tuberías de suministro de gas (tubos de hule flexibles) estén en buenas condiciones, que no estén viejas ni agrietadas. Cambie periódicamente las tuberías de hule flexible. Para evitar fugas de gas, revise frecuentemente las justas de las tuberías usando agua jabonosa para ver si se forman burbujas.
- Los calentadores de agua deben examinarse y limpiarse después de usarlos por un período de tiempo (generalmente medio año) para garantizar su operación normal. Observe frecuentemente la flama. Cuando la flama cambia de color azul a amarillo, acompañada por humo negro, se debe limpiar el calentador.
- Limpie frecuentemente el gabinete del calentador usando un trapo limpio y suave.
- Limpie el gabinete del calentador usando agua y detergente neutral. No use limpiadores químicos ni solventes, de lo contrario, perderá su brillo.
- Lave periódicamente el filtro de malla que está instalado en la entrada de agua.
- Mueva periódicamente la perilla de Temperatura de Agua para evitar que se atore debido a las impurezas del agua.

Servicios de Reparación:

- Personal profesional debe examinar y limpiar periódicamente el calentador.
- Sólo personal profesional puede abrir el gabinete de un calentador de agua.

Fallas comunes y sus soluciones

Fenómenos Causas	Se apaga la flama durante la operación	El calentador no logra encender después de abrir la llave del agua caliente	Combustión explosiva durante el encendido	Flama amarilla acompañada por humo negro	Flama anormal acompañada por olores anormales	Sonidos anormales durante el encendido	El agua no está caliente aún en la posición de temperatura alta	El agua está demasiado caliente aún en la posición de temperatura baja	La flama se apaga en la posición de temperatura baja	El fuego no se apaga después de cerrar la llave del agua caliente	Solución
La válvula de gas no está abierta.		•									Abra completamente la válvula de gas o cambie el tanque por uno nuevo
La válvula de gas está medio abierta.							•				Abra completamente la válvula de gas
Los tubos de gas están llenos de aire.		•									Abra y cierre la válvula de salida de agua varias veces hasta que el calentador logre encender
Presión de gas inapropiada	Alta		•			•					Pida al personal de mantenimiento que revise la válvula reguladora de presión
	Baja	•				•				Pida al personal de mantenimiento que revise la válvula reguladora de presión	
Congelamiento		•									Llame al personal de mantenimiento
Presión hidráulica inadecuada en la entrada	•	•							•		Pida al personal de mantenimiento que verifique la presión del agua
El quemador está tapado				•	•	•					Llame al personal de mantenimiento
El intercambiador de calor está tapado	•			•	•						Llame al personal de mantenimiento
Fallas del dispositivo de control de agua	•	•								•	Llame al personal de mantenimiento
Fallas del encendedor pulsante	•	•									Llame al personal de mantenimiento

Falso contacto de los cables internos	•	•														Llame al personal de mantenimiento para que conecte correctamente los cables flojos o sueltos
Fallas del microswitch		•														Llame al personal de mantenimiento
Inversión de las polaridades positiva y negativa de las baterías		•														Instale correctamente las baterías
Fallas de la válvula electromagnética	•	•														Llame al personal de mantenimiento
Fallas del electrodo de retroalimentación	•															Llame al personal de mantenimiento
Distancia o posición de descarga anormales			•													Ajuste el encendedor y llame al personal de mantenimiento
Baterías agotadas	•	•														Cambie las baterías por unas nuevas
La válvula de suministro de agua no está abierta		•														Abra completamente la llave del suministro de agua
Método incorrecto de ajuste de temperatura del agua										•	•					Consulte el método de ajuste de la flama y de la temperatura del agua
Suministro inadecuado de aire fresco												•				Mejore la ventilación inmediatamente para garantizar un suministro adecuado de aire limpio
Operó el interruptor de 20 minutos.															•	Vuelva a encender el calentador.

Si encuentra otras fallas, deje de usar inmediatamente el calentador e informe al personal profesional de mantenimiento para que lo repare. Para evitar accidentes, los usuarios no deben retirar ni reparar el calentador sin autorización.

Síntoma	Posible Falla	Solución
No Calienta suficiente	1.- Falta de Gas	1.- Llama su compañía de Gas y pida la presión correspondiente a su equipo.
	2.- Perillas mal posicionadas	2.- Sitúe la perilla de Temperatura al máximo, la perilla "Invierno/Verano" en "Invierno", y/o la perilla de Potencia de Flama a su gusto.
	3.- No hay flujo de Gas	3.- Revise la válvula de Gas y que la manguera no tenga dobladuras o tapones.
No Enciende	1.- Baterías	1.- Revise que las baterías sean Tipo "D" y la polarización sea la correcta, es decir, que estén bien instaladas.
	2.- Switch de Encendido	2.- Revisé que el Switch se encuentre en posición "I" (Encendido)
	3.- Llave de Gas	3.- Revise que la llave de Gas se encuentre totalmente abierta y con suficiente flujo.
Se apaga	1.- Temperatura muy alta	1.- Mantenga la temperatura entre 55°C a 65°C máximo.
	2.- Sensor dañado	2.- Llame a un técnico especializado.
Poco flujo de agua	1.- Cedazos tapados	1.- Quitar el cedazo que se encuentra en la entrada de Agua.
	2.- Tuberías ensarradas	2.- No hay solución.
Al mezclar con agua fría, se apaga.	1.- Regaderas tapadas o ahorradoras	1.- Limpiar regaderas, quitar reductores de flujo y regaderas ahorradoras.
	2.- Llaves monomando	2.- Este equipo no funciona adecuadamente con este tipo de sistemas.
	3.- Modo de uso	3.- Antes de hacer la mezcla, abra totalmente la llave de agua caliente.

Diagrama de Cableado

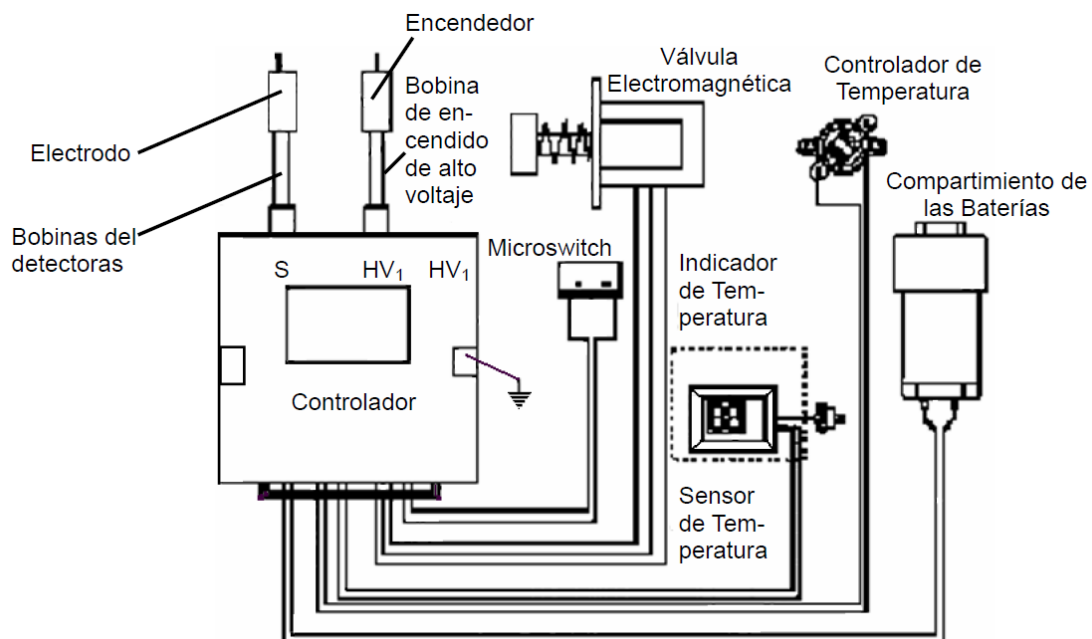

Póliza de Garantía

Metal Mecánica Macon S.A. de C.V. garantiza por 2 años sus modelos de Calentadores de Agua Instantáneos a partir de la fecha de compra original, en todos sus componentes de funcionamiento, exceptuando daños al gabinete y acabados.

Para hacer efectiva esta garantía por favor marque el teléfono del Servicio Autorizado Macon (SAM). No olvide tener su factura (o nota de compra) y su póliza de garantía a la mano.



Teléfono de Servicio:

(871) 759 01 01

Correo electrónico:

sam@imacon.com

Matriz SAM:

Canatlán 370-01,

Parque Industrial Lagunero

Gómez Palacio, Dgo.

C.P. 35078

El tiempo de reparación no será mayor a 30 días contados a partir de la recepción del producto en cualquiera de los sitios donde pueda hacerse efectiva la garantía.

Esta garantía no es válida:

- 1.- Si no se han seguido las instrucciones de manejo contenidas en este manual.
- 2.- Si se presenta otro calentador distinto al que ampara la nota de venta o factura.
- 3.- Si el calentador ha sido reparado por personal no autorizado por Metal Mecánica Macon S.A. de C.V.

Ésta es la única garantía expedida por Metal Mecánica Macon S.A. de C.V. No autorizamos a ninguna persona o representante asumir en nuestro nombre cualquier otra responsabilidad en relación con este producto. El costo de traslado del producto al centro de servicio será cubierto por el fabricante.

Recuerde que la garantía depende del fabricante del equipo, no del vendedor, ni de la tienda donde lo adquirió.

 METAL MECANICA MACON
S.A. de C.V.